

001 (REV.)	B	510611A~B	ON'9MD 品
① 스프라인 사양			
모 들	1.25	오버핀치수	44.889 $^{+0.148}_{-0.250}$
잇 수	32	오버핀경	$\phi 2.25$
압 력 각	20	갈치기두께	17.85(5)
맞춤방법	잇면맞춤	갈치기공차	$^{-0.062}_{-0.118}$

개정번호 REV.No	부 호 SYM.	내 용 DESCRIPTION	위 치 POSITION	채용서번호 ADOPTION SHEET NO.	일 자 DATE	수 정 REV'D	검 도 CHECKED	승 인 APP'D
001	A1	대경맞춤 → 잇면맞춤	C1	04-015	04.08.30	진만		
	A2	$\phi 42.42^{+0.250} \rightarrow \phi 42.23^{+0.2}$	B2	04-015	04.08.30	진만		

② 내측 스프라인 사양			
치형	저치 인볼류트		
D/P	16/32	12/24	
잇수	13	14	
피치원지름	20.638	29.633	
압력각	30°	30°	
전위계수	0	0	
열처리 후	치선원경	19.050 $^{+0.064}_0$	27.610 $^{+0.064}_0$
	치저원경	22.450 $^0_{-0.032}$	32.588 $^{+0.1}_0$
	핀경	2.286	3.6576
	오버핀치수	17.945 $^{+0.115}_{+0.065}$	24.340 $^{+0.127}_0$
열처리 전	치선원경		
	치저원경		
	오버핀치수		
상대품명	유압펌프	유압펌프	
상대도번			
열처리 후	조립백래쉬		
	대경틈새		
	소경틈새		
도번	510611A-A	510611B-A	
SAE 규격	"B" TYPE	"C" TYPE	

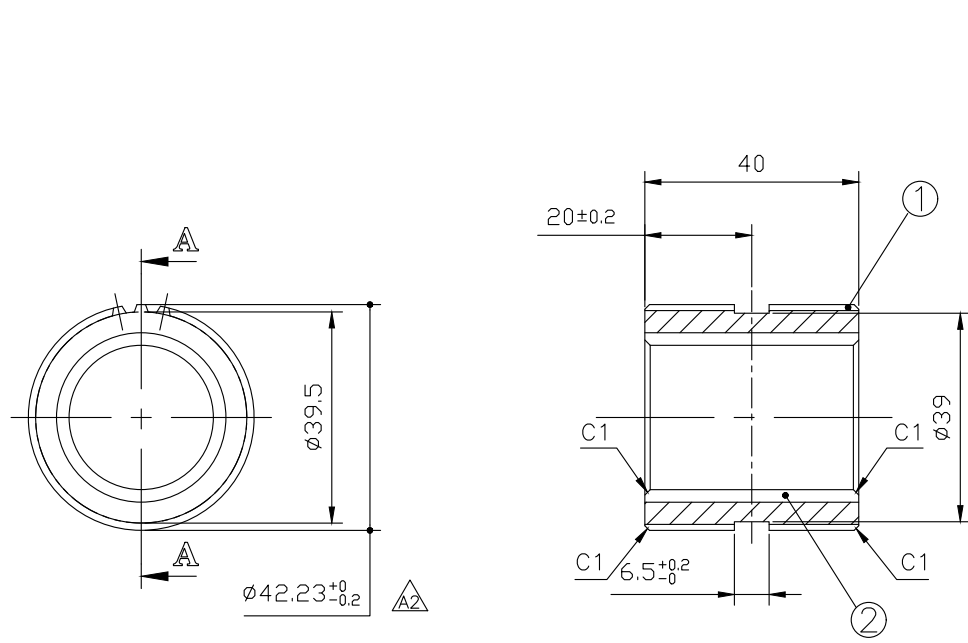

?? A-A

- 주 기
- 1.재 질: KS-D-3752 SM45C
 - 2.경 도: HRC 20~27
 - 3.열처리: Q.T
 - 4.지시없는 모서리 C0.3, 구석살 R0.3
 - 5.표면거칠기: 12.5S

제 품 HS Code	8483.60	소 재 HS Code	7214.99
규 격 S I Z E	$\phi 42.23 \times 40$	중 량 Weight	A:0.30 B:0.18 KG

공 동 공 차 TOLERANCE ON	분 수 FRACTIONS	소 수 DECIMALS	각 도 ANGLES	번호 NO.	품 명 PART NO.	품 명 PART NAME	개 수 Q'TY	재 질 MATERIAL	규 격 SIZE	비 고 REMARKS
± — ± — ± —	± — ± — ± —	± — ± — ± —	± — ± — ± —		제 질 MATERIAL	주 기 1 참조	형 식 TYPE	DMP5100	원 도 번 ORIGINAL DWG. NO.	
				입 일	검 사 CHECKED BY	2003.02.08	척 도 SCALE	1/1	품 명 NAME	?? ???
				승 인 APPROVED BY	검 도 CHECKED BY	태현	제 도 DRAWN	설 계 DESIGNED	도 번 DWG. NO.	510611A~B
				1 초과 4 이하	± 0.3	± 0.1	± 0.05	도 번 DWG. NO.	510611A~B	개정(REV.) 001
	4	16	± 0.5	± 0.2	± 0.07			크 기 SIZE	A3	고-드 번호 CODE ID. NO.
	16	63	± 0.7	± 0.3	± 0.1					
	63	250	± 1.2	± 0.5	± 0.2					
	250	1000	± 2.0	± 0.8	± 0.3					