

D-I INDUSTRIAL CO., LTD.

FOR THE BETTER & BETTER SATISFACTION OF CUSTOMERS

SERVICE PARTS LIST

MODEL

DMT 25AL-L

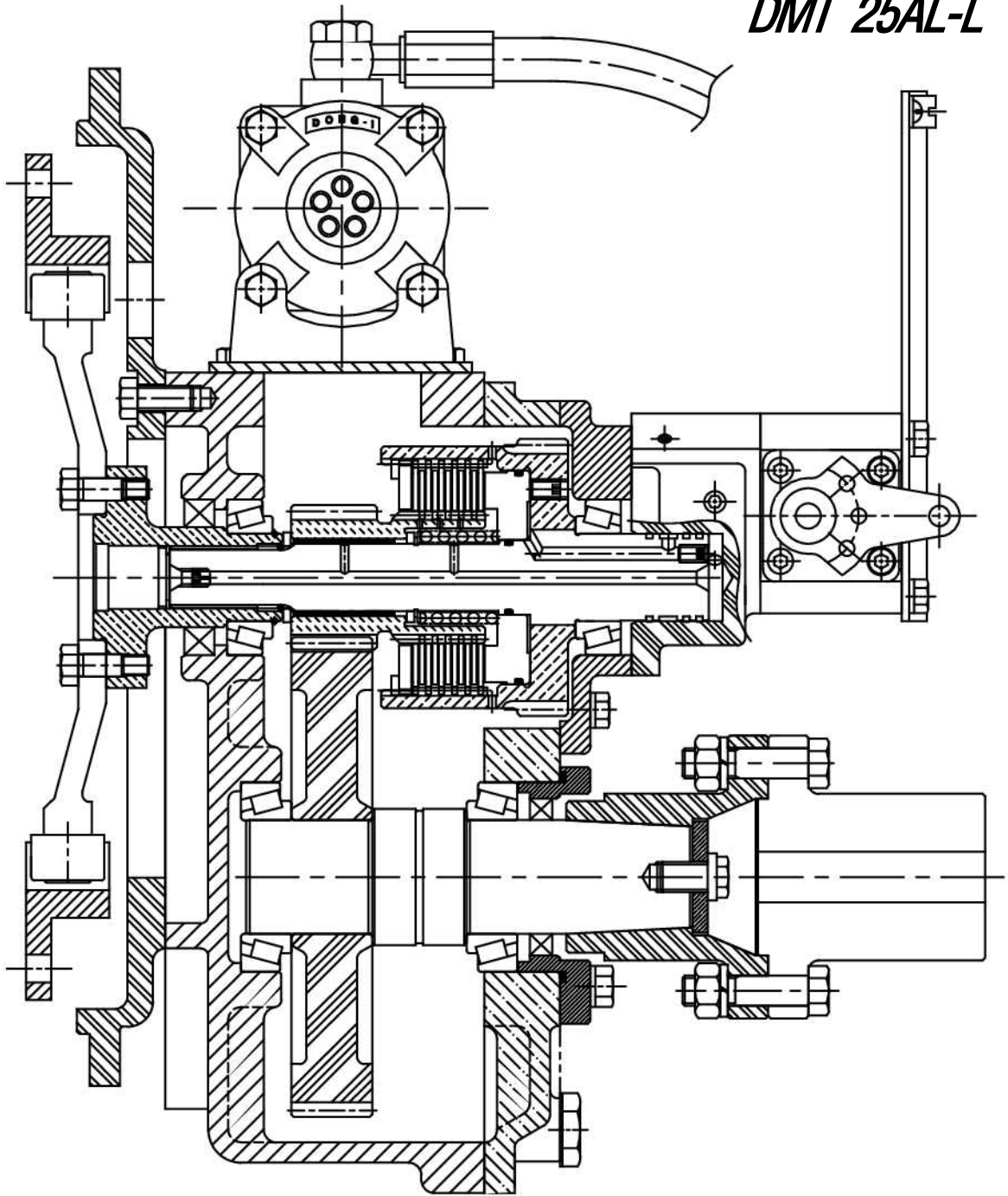

© D-I INDUSTRIAL CO., LTD.

GROUP ASSEMBLY PARTS LIST

CONTENTS		PAGE NO.
INPUT SHAFT GROUP	2 ~ 3
ASTERN SHAFT GROUP	4 ~ 5
OUTPUT SHAFT GROUP	6 ~ 7
CASE GROUP	8 ~ 9
MANIFOLD GROUP	10 ~ 11
SELECTOR VALVE GROUP	12 ~ 13
OIL COOLER GROUP	14 ~ 15
OPTION GROUP 1	16 ~ 17
OPTION GROUP 2	18 ~ 19
TROLLING VALVE GROUP	20 ~ 21
ELECTRIC VALVE GROUP	22 ~ 23
ELECTRIC VALVE GROUP(TROLLING)	24 ~ 25

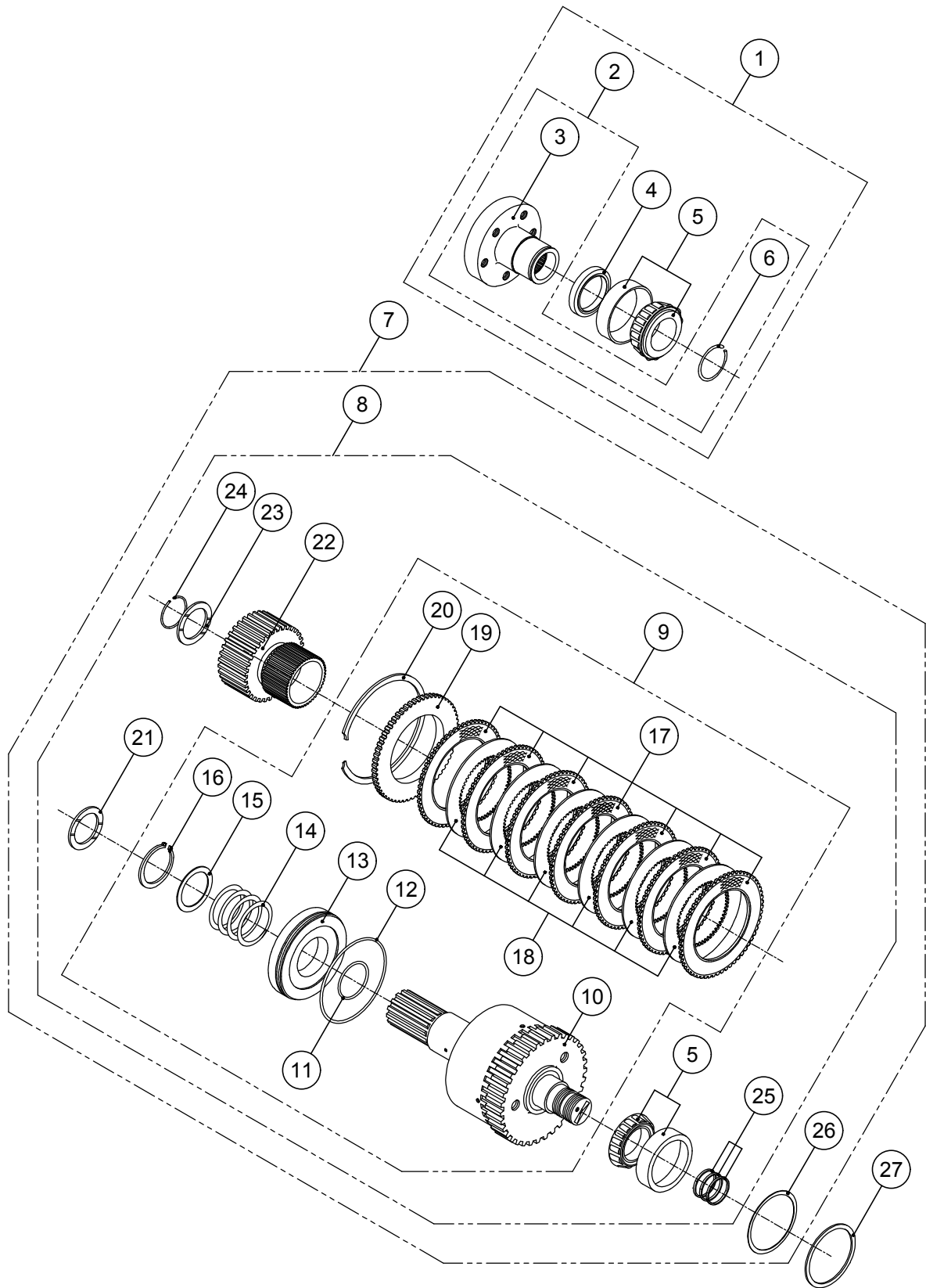

INPUT SHAFT GROUP

번호 NO.	부품 번호 PARTS NO.	품 명 P A R T S N A M E		대 개(QTY)	비 고 REMARKS
				DMT25AL	
1	ST_025008	ST_입력카프링완비품	INPUT COUPLING ASS'Y	(1)	
2	AS_025008	AS_입력카프링조합	INPUT COUPLING ASS'Y	(1)	
3	025007	입력카프링조합	INPUT COUPLING ASS'Y	1	
4	D04006211	오일씰	SEAL, oil	1	
5	32007XJ	테이퍼롤러베어링	BEARING, taper roller	2	
6	025112	리테이너	RETAINER	1	
7	AS_025100LA	AS_전진통그룹	INPUT SHAFT GROUP	(1)	G.R 1.64
	AS_025100LB	AS_전진통그룹	INPUT SHAFT GROUP	(1)	G.R 2.07
	AS_025100LC	AS_전진통그룹	INPUT SHAFT GROUP	(1)	G.R 2.52
	AS_025100LD	AS_전진통그룹	INPUT SHAFT GROUP	(1)	G.R 2.96
	AS_025100LE	AS_전진통그룹	INPUT SHAFT GROUP	(1)	G.R 3.32
8	025100LA	전진통그룹	INPUT SHAFT GROUP	(1)	G.R 1.64
	025100LB	전진통그룹	INPUT SHAFT GROUP	(1)	G.R 2.07
	025100LC	전진통그룹	INPUT SHAFT GROUP	(1)	G.R 2.52
	025100LD	전진통그룹	INPUT SHAFT GROUP	(1)	G.R 2.96
	025100LE	전진통그룹	INPUT SHAFT GROUP	(1)	G.R 3.32
9	025100L	전진통조합	INPUT SHAFT ASS'Y	(1)	
10	025101	전진축조합	INPUT SHAFT SUB ASS'Y	1	
11	25104	오링	O-RING	1	
12	400104	오링	O-RING	1	
13	25105L	유압피스톤	PISTON, clutch	1	
14	025106	복원스프링	SPRING, return	1	
15	025105	스프링받침판	WASHER	1	
16	T02725012	스냅링	RING, snap external	1	
17	25109	외측마찰판	PLATE, sintered	7	
18	25110	내측마찰판	PLATE, steel	6	
19	025107	마찰판받침판	PLATE, back	1	
20	25112	스냅링	RING, snap internal	1	
21	25117	트러스트와셔	WASHER, thrust	1	
22	025108A	구동기어조합	PINION, ASS'Y	1	G.R 1.64
	025108B	구동기어조합	PINION, ASS'Y	1	G.R 2.07
	025108C	구동기어조합	PINION, ASS'Y	1	G.R 2.52
	025108D	구동기어조합	PINION, ASS'Y	1	G.R 2.96
	025108E	구동기어조합	PINION, ASS'Y	1	G.R 3.32
23	25113	트러스트와셔	WASHER, thrust	1	
24	025111	리테이너	RETAINER	1	
25	25120	씰링	RING, oil seal	3	
26	025413A	조정심	SHIM	0	
	025413B	조정심	SHIM	5	
	025413C	조정심	SHIM	0	
27	025414A	심받침판	SPACER	1	
	025414B	심받침판	SPACER	1	

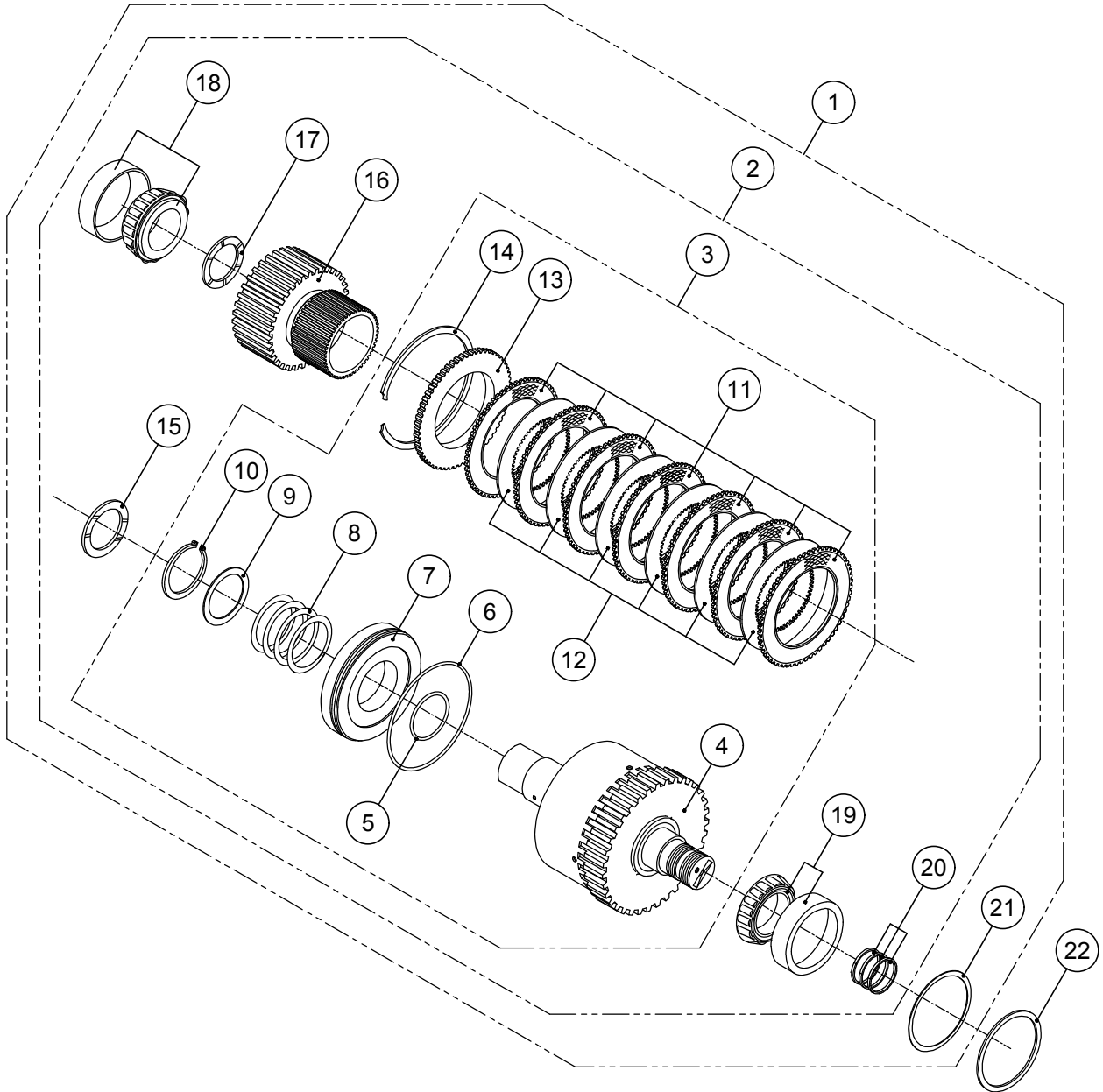

ASTERN SHAFT GROUP

번호 NO.	부품 번호 PARTS NO.	품 명 P A R T S N A M E		대 개(QTY)	비 고 REMARKS
				DMT25AL	
1	AS_025200LA	AS_후진통그룹	ASTERN SHAFT GROUP	(1)	G.R 1.64
	AS_025200LB	AS_후진통그룹	ASTERN SHAFT GROUP	(1)	G.R 2.07
	AS_025200LC	AS_후진통그룹	ASTERN SHAFT GROUP	(1)	G.R 2.52
	AS_025200LD	AS_후진통그룹	ASTERN SHAFT GROUP	(1)	G.R 2.96
	AS_025200LE	AS_후진통그룹	ASTERN SHAFT GROUP	(1)	G.R 3.32
2	025200LA	후진통그룹	ASTERN SHAFT GROUP	(1)	G.R 1.64
	025200LB	후진통그룹	ASTERN SHAFT GROUP	(1)	G.R 2.07
	025200LC	후진통그룹	ASTERN SHAFT GROUP	(1)	G.R 2.52
	025200LD	후진통그룹	ASTERN SHAFT GROUP	(1)	G.R 2.96
	025200LE	후진통그룹	ASTERN SHAFT GROUP	(1)	G.R 3.32
3	025200L	후진통조합	ASTERN SHAFT ASS'Y	(1)	
4	025201	후진축조합	ASTERN SHAFT SUB ASS'Y	1	
5	25104	오링	O-RING	1	
6	400104	오링	O-RING	1	
7	25105L	유압피스톤	PISTON, clutch	1	
8	025106	복원스프링	SPRING, return	1	
9	025105	스프링받침판	WASHER	1	
10	T02725012	스냅링	RING, snap external	1	
11	25109L	외측마찰판	PLATE, sintered	7	
12	25110L	내측마찰판	PLATE, steel	6	
13	025107	마찰판받침판	PLATE, back	1	
14	25112	스냅링	RING, snap internal	1	
15	25117	트러스트와셔	WASHER, thrust	1	
16	025108A	구동기어조합	PINION, ASS'Y	1	G.R 1.64
	025108B	구동기어조합	PINION, ASS'Y	1	G.R 2.07
	025108C	구동기어조합	PINION, ASS'Y	1	G.R 2.52
	025108D	구동기어조합	PINION, ASS'Y	1	G.R 2.96
	025108E	구동기어조합	PINION, ASS'Y	1	G.R 3.32
17	25113	트러스트와셔	WASHER, thrust	1	
18	30305J	테이퍼롤러베어링	BEARING, taper roller	1	
19	32007XJ	테이퍼롤러베어링	BEARING, taper roller	1	
20	25120	씰링	RING, oil seal	3	
21	025413A	조정심	SHIM	0	
	025413B	조정심	SHIM	5	
	025413C	조정심	SHIM	0	
22	025414A	심받침판	SPACER	1	
	025414B	심받침판	SPACER	1	

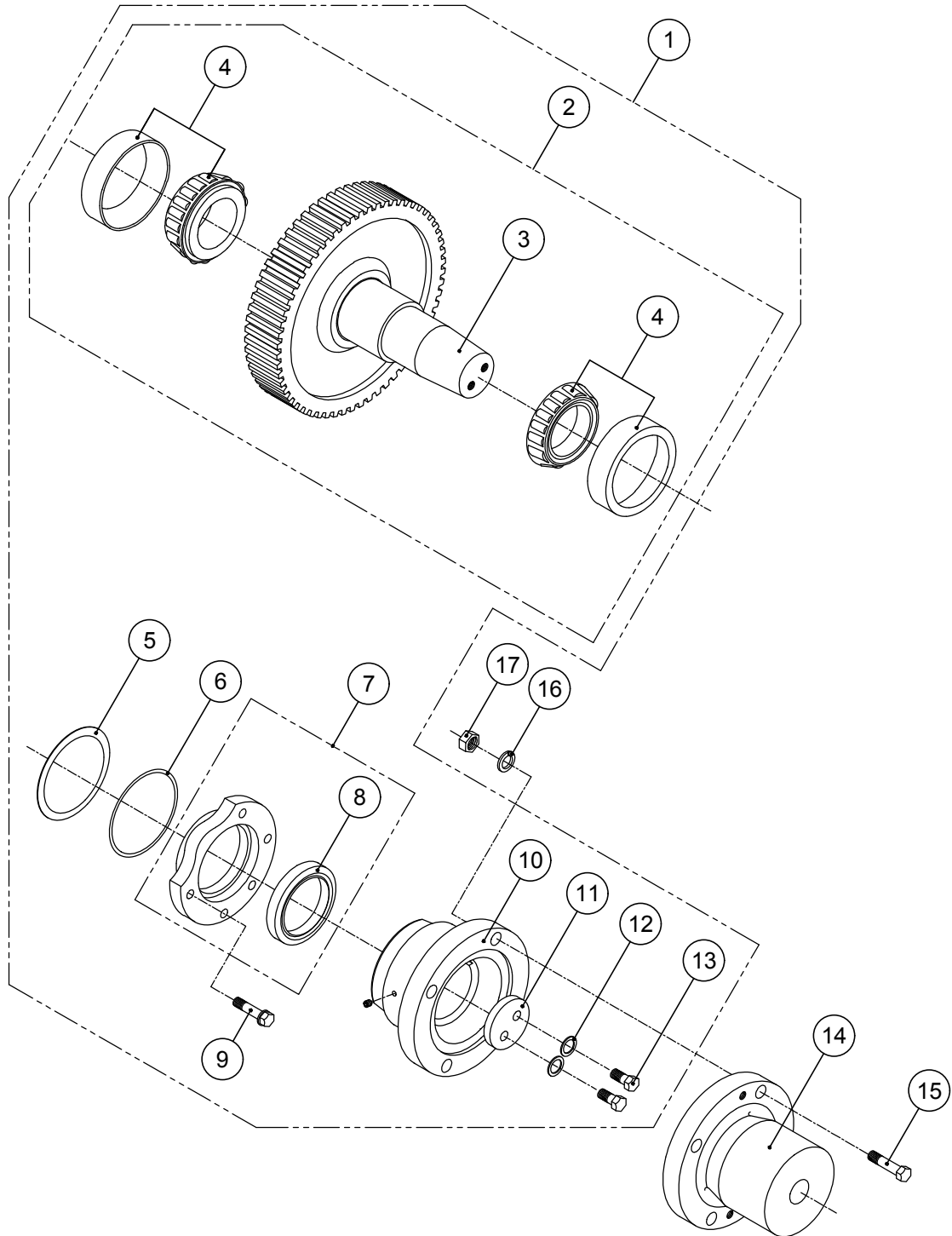

OUTPUT SHAFT GROUP

번호 NO.	부품 번호 PARTS NO.	품 명 P A R T S N A M E		대 개(Q'TY)	비 고 REMARKS
				DMT25AL	
1	ST_025301A	ST_감속축완비품	OUTPUT SHAFT ASS'Y	(1)	G.R 1.64
	ST_025301B	ST_감속축완비품	OUTPUT SHAFT ASS'Y	(1)	G.R 2.07
	ST_025301C	ST_감속축완비품	OUTPUT SHAFT ASS'Y	(1)	G.R 2.52
	ST_025301D	ST_감속축완비품	OUTPUT SHAFT ASS'Y	(1)	G.R 2.96
	ST_025301E	ST_감속축완비품	OUTPUT SHAFT ASS'Y	(1)	G.R 3.32
2	025300AG	감속축그룹	OUTPUT SHAFT GROUP	(1)	G.R 1.64
	025300BG	감속축그룹	OUTPUT SHAFT GROUP	(1)	G.R 2.07
	025300CG	감속축그룹	OUTPUT SHAFT GROUP	(1)	G.R 2.52
	025300DG	감속축그룹	OUTPUT SHAFT GROUP	(1)	G.R 2.96
	025300EG	감속축그룹	OUTPUT SHAFT GROUP	(1)	G.R 3.32
3	025300A	감속축조합	OUTPUT SHAFT ASS'Y	1	G.R 1.64
	025300B	감속축조합	OUTPUT SHAFT ASS'Y	1	G.R 2.07
	025300C	감속축조합	OUTPUT SHAFT ASS'Y	1	G.R 2.52
	025300D	감속축조합	OUTPUT SHAFT ASS'Y	1	G.R 2.96
	025300E	감속축조합	OUTPUT SHAFT ASS'Y	1	G.R 3.32
4	32009XJ	테이퍼롤러베어링	BEARING, taper roller	2	
5	025304A	조정심	SHIM	0	
	025304B	조정심	SHIM	5	
	025304C	조정심	SHIM	0	
6	G07531	오링	O-RING	1	
7	025303A	감속축카바조합	CARRIER, seal ASS'Y	(1)	
8	D04506209	오일씰	SEAL, oil	1	
9	B10125032	스크류	SCREW	5	
10	AS_018306	감속축카프링조합	OUTPUT COUPLING ASS'Y	1	
11	25314	받침판	WASHER, retainer	1	
12	LWC1016625T	락와셔	WASHER, lock	2	
13	A10125020	스크류	SCREW	2	
14	025307L	프로펠라카프링	COUPLING, propeller	1	
15	25318	리머볼트	BOLT, reamer	4	
16	SW1221530	스프링와셔	WASHER, spring	4	
17	N12125192	너트	NUT	4	

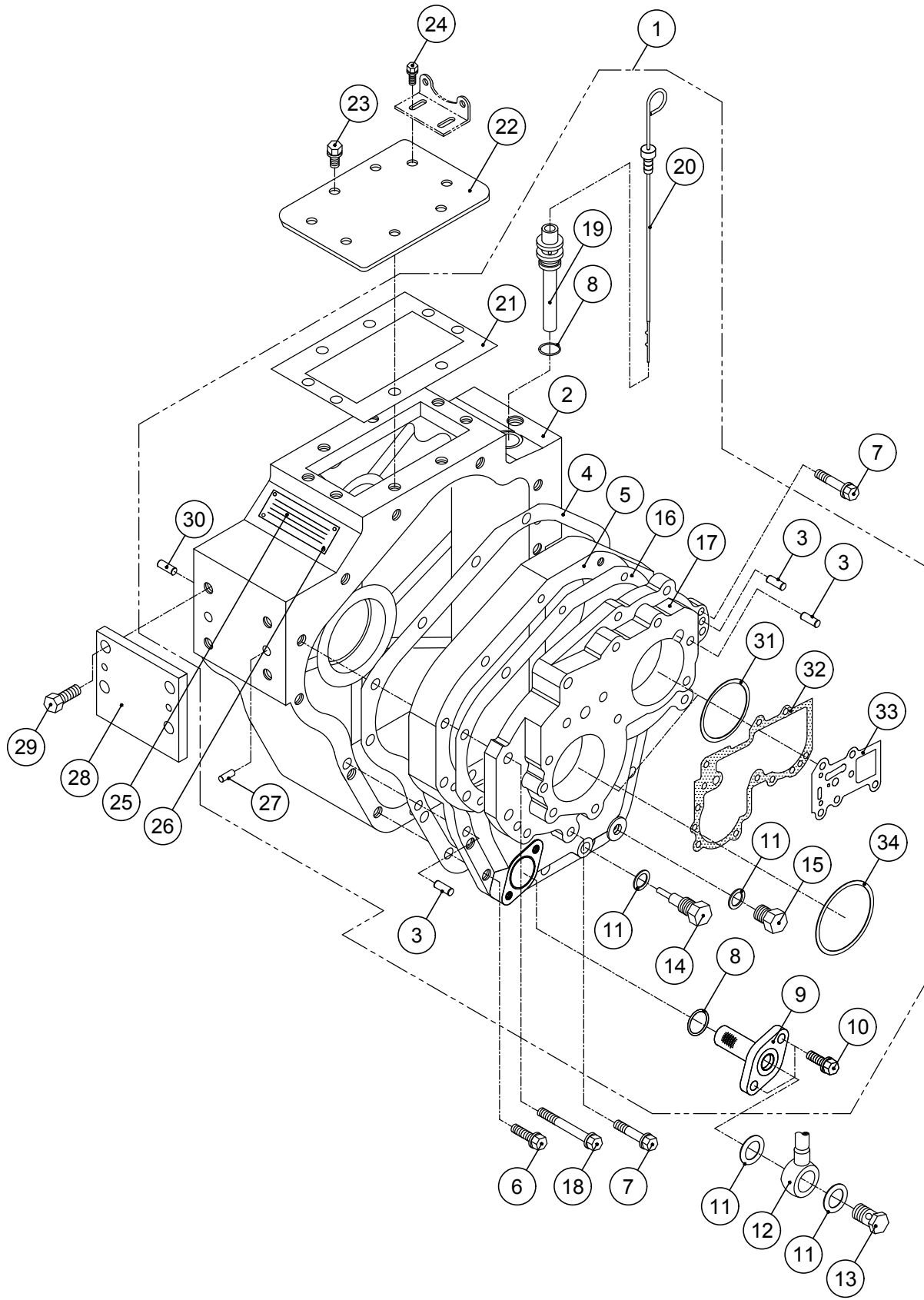

CASE GROUP

번호 NO.	부품 번호 PARTS NO.	품 명 P A R T S N A M E		대 개(Q'TY)	비 고 REMARKS
				DMT25AL	
1	ST_025001	ST_케이스완비품	CASE ASS'Y	(1)	
2	025001	케이스	CASE	1	PIN, dowel excluded
3	025010	로크핀	PIN, dowel	6	
4	025011	케이스가스켓	GASKET, case	1	
5	025012	케이스카바	COVER, case	1	
6	B08125030S	스크류	SCREW	6	
7	B08125028	스크류	SCREW	8	
8	G02531	오링	O-RING	2	
9	018013	스크린필터조합	SCREEN FILTER ASS'Y	1	
10	B08125020S	스크류	SCREW	2	
11	11028	동가스켓	GASKET, copper	4	
12	025705	파이프조합	PIPE ASS'Y	1	
13	11708	유니온볼트	BOLT, union	1	
14	25018	배유플러그조합	DRAIN PLUG ASS'Y	1	
15	018018	배유플러그	PLUG	1	
16	025016	베어링판가스켓	GASKET, bearing carrier	1	
17	AS_025017	AS_베어링판조합	BEARING CARRIER ASS'Y	1	
18	B08125060	스크류	SCREW	3	
19	170017	공기발관기조합	AIR BREATHER ASS'Y	1	
20	025006	검유봉	OIL GAUGE ASS'Y	1	
21	025003	윗카바가스켓	GASKET, cover	1	
22	025002	윗카바	COVER	1	
23	B08125015	스크류	SCREW	2	
24	PB08125020	스크류	SCREW	4	
25	025999	명판	PLATE, name	1	
26	025019	박음스크류	SCREW	4	
27	050010	로크핀	PIN, dowel	4	
28	025005	취부용평판	PLATE, attachment	2	
29	B10125025	스크류	SCREW	8	
30	25002	로크핀	PIN, dowel	2	
31	025413B	조정심	SHIM	10	
32	025415	메니폴드가스켓	GASKET, manifold	1	
33	150527	변환밸브가스켓	GASKET, selector valve	1	
34	025304B	조정심	SHIM	5	

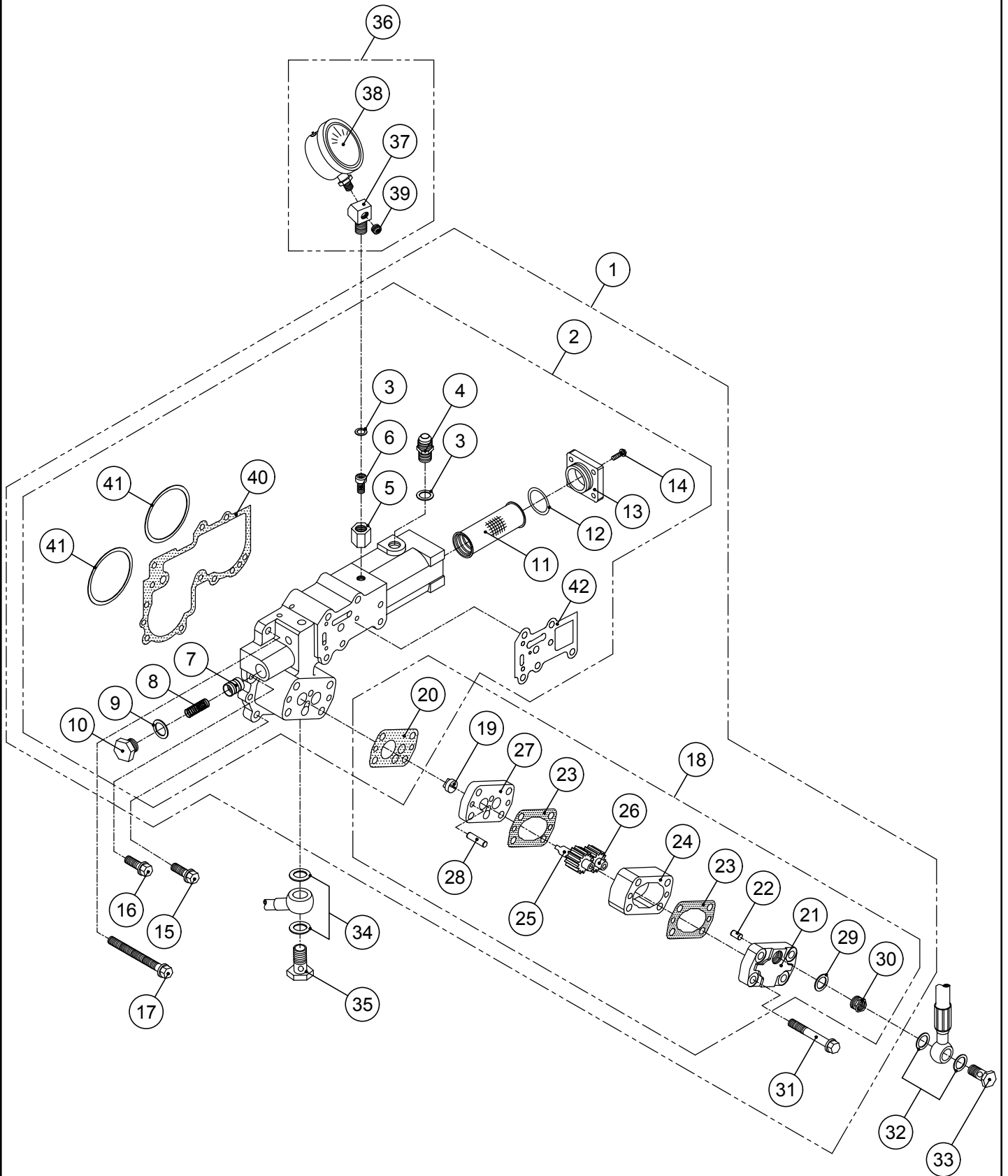

MANIFOLD GROUP

번호 NO.	부품 번호 PARTS NO.	품 명 P A R T S N A M E		대 개(Q'TY)	비 고 REMARKS
				DMT25AL	
1	ST_018402	ST_메니폴드완비품	MANIFOLD GROUP	(1)	
2	AS_018402	AS_메니폴드조합	MANIFOLD ASS'Y	(1)	
3	25019	동가스켓	GASKET, copper	2	
4	25409	닛플	NIPPLE	1	
5	025404	고정너트	NUT, lock	1	
6	025403	고정스크류	SCREW, lock	1	
7	25025	윤활유압밸브	VALVE, oil pressure	1	
8	25026	윤활유압스프링	SPRING, oil pressure	1	
9	25028	동가스켓	GASKET, copper	1	
10	25027	윤활유압플러그	PLUG, PRESSURE.	1	
11	018549	오일필터조합	OIL FILTER ASS'Y	1	
12	P03035	오링	O-RING	1	
13	025546	필터카바	COVER, filter	1	
14	B06100020	스크류	SCREW	4	
15	B08125025	스크류	SCREW	4	
16	B08125020	스크류	SCREW	1	
17	B08125085	스크류	SCREW	1	
18	AS_025406	AS_오일펌프조합	PUMP ASS'Y	(1)	
19	025416	펌프구동블록	BLOCK, pump driving	1	
20	025423	펌프플레이트가스켓	GASKET, pump plate	1	
21	025409	펌프카바조합	PUMP COVER ASS'Y	1	
22	025010	로크핀	PIN, dowel	2	
23	025405	펌프가스켓	GASKET, pump	2	
24	025406	펌프몸체	BODY, gear pump	1	
25	025407	유펌프주치차	GEAR, pump driving	1	
26	025408	유펌프종치차	GEAR, pump driven	1	
27	025421	펌프플레이트조합	PUMP PLATE ASS'Y	1	
28	050030	로크핀	PIN, dowel	2	
29	025417	동가스켓	GASKET, copper	1	
30	025411	커넥터	CONNECTOR	1	
31	B10125065	스크류	SCREW	4	
32	25019	동가스켓	GASKET, copper	2	
33	25708	유니온볼트	BOLT, union	1	
34	11028	동가스켓	GASKET, copper	2	
35	11708	유니온볼트	BOLT, union	1	
36	A6350 1/4PTAS	압력계조합	PRESSURE GAUGE ASS'Y	(1)	
37	110412	압력계아답터	ADAPTOR	1	
38	A6350 1/4PT	압력계	PRESSURE GAUGE	1	
39	NPT0080108	플러그	PLUG	1	
40	025415	메니폴드가스켓	GASKET, manifold	1	
41	025413B	조정심	SHIM	10	
42	150527	변환밸브가스켓	GASKET, selector valve	1	

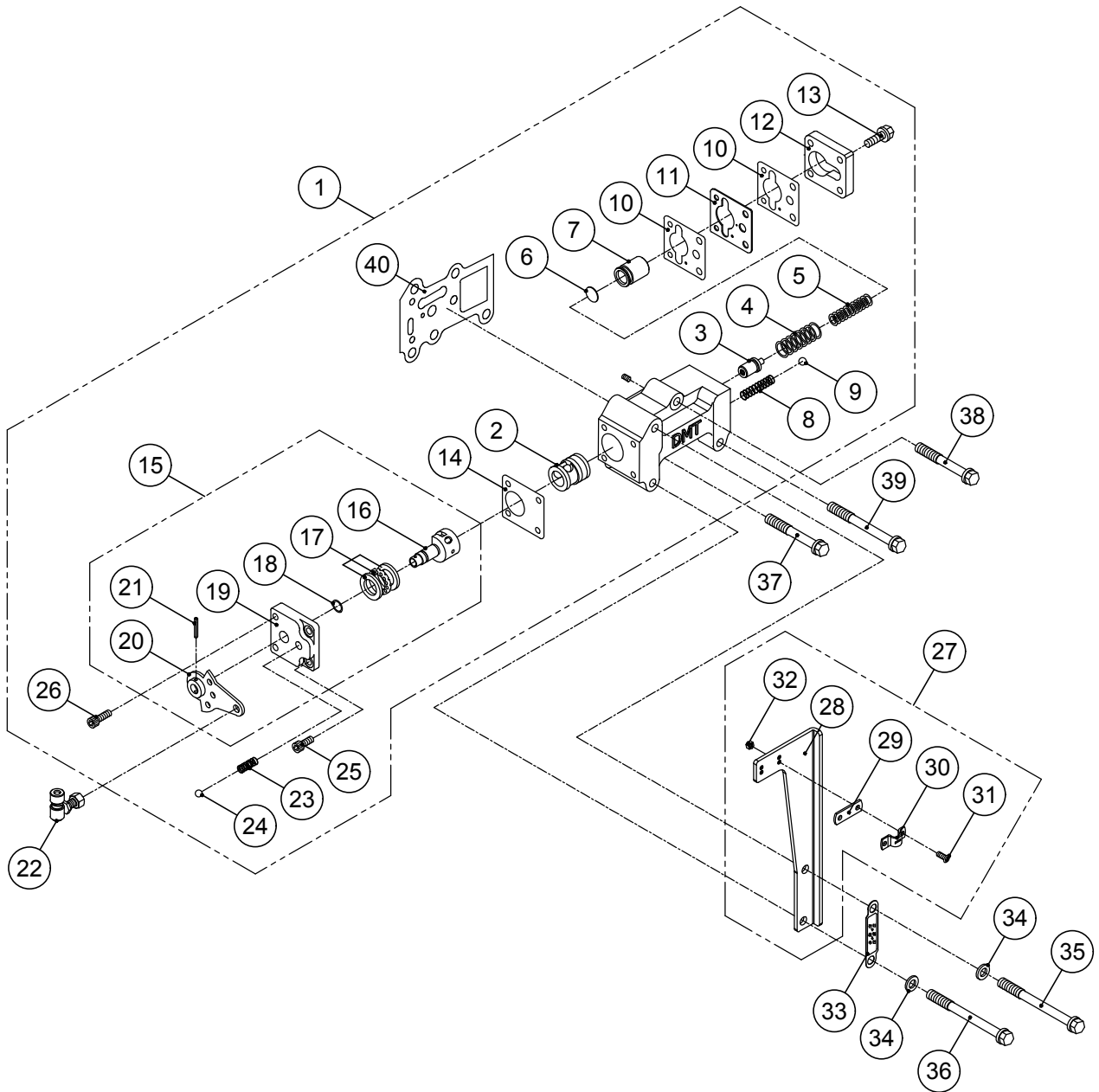

SELECTOR VALVE GROUP

번호 NO.	부품 번호 PARTS NO.	품 명 P A R T S N A M E		대 개(QTY)	비 고 REMARKS
				DMT25AL	
1	ST_025500	ST_변환밸브ASS'Y	SELECTOR VALVE GROUP	(1)	
2	025514	슬리브	SLEEVE	1	
3	150510A	유압조정밸브조합	PRESSURE REGULATING VALVE ASS'Y	1	
4	25507	외측압력스프링	SPRING, outer	1	
5	025506	트롤링압력스프링	SPRING, trolling	1	
6	025509	스페이스	SPACER	1	apply if needed
7	150508	완충피스톤	PISTON	1	
8	25502	체크밸브스프링	SPRING, check valve	1	
9	SB00803	볼(3/8")	BALL, steel	1	
10	150546	트롤링밸브가스켓	GASKET, trolling valve	2	
11	150547	오리피스플레이트	PLATE, orifice	1	
12	25510	피스톤카바	COVER, piston	1	
13	B08125020	스크류	SCREW	4	
14	25515	밸브카바가스켓	GASKET, valve cover	1	
15	25520G	레버그룹	LEVER GROUP	(1)	
16	025513	변환밸브	STEM, valve	1	
17	51101	트러스트베어링	BEARING, thrust	1	
18	P00919	오링	O-RING	1	
19	25517	밸브카바	COVER, valve	1	
20	25520	레버조합	LEVER ASS'Y	1	
21	SP03020	스프링핀	PIN, spring	1	
22	400524	볼조인트조합	BALL JOINT ASS'Y	1	
23	25518	디텐트스프링	SPRING, detent	1	
24	SB01605	볼(5/16")	BALL, steel	1	
25	C06100015	육각소켓스크류	SCREW, socket	2	
26	C06100020	육각소켓스크류	SCREW, socket	2	
27	025532AS	케이블브라켓조합	CABLE BRACKET ASS'Y	(1)	
28	025532	케이블브라켓	BRACKET, cable	1	
29	400525	심	SHIM	1	
30	25536	클램프	CLAMP	1	
31	X05080014S	십자머리스크류	SCREW(+)	2	
32	N05080082S	너트	NUT	2	
33	025533	전.후진명판	PLATE, position name	1	
34	PW0815516	평와셔	WASHER	2	
35	B08125130	스크류	SCREW	1	
36	B08125080	스크류	SCREW	1	
37	B08125060	스크류	SCREW	1	
38	B08125075	스크류	SCREW	1	
39	B08125102	스크류	SCREW	1	
40	150527	변환밸브가스켓	GASKET, selector valve	1	

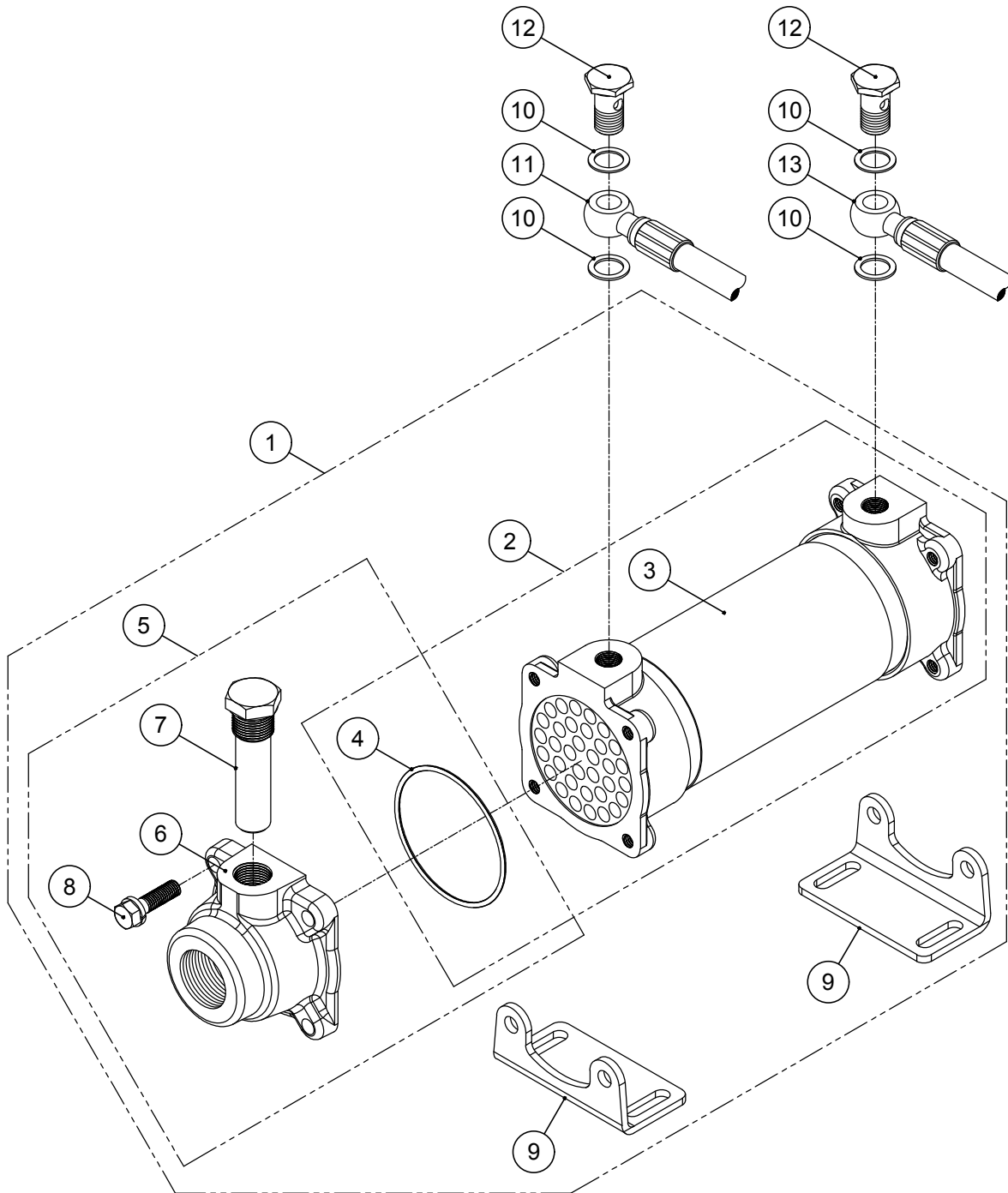

OIL COOLER GROUP

번호 NO.	부품 번호 PARTS NO.	품 명 P A R T S N A M E		대 개(QTY)	비 고 REMARKS
				DMT25AL	
1	ST_025720	ST_오일쿨러완비품	OIL COOLER ASS'Y	(1)	PF 1"
2	AS_025720	AS_오일쿨러조합	OIL COOLER ASS'Y	(1)	
3	025720	오일쿨러조합	OIL COOLER ASS'Y	1	
4	150750	오링	O-RING	2	
5	150752BAS	쿨러카바완비품(GT)	COOLER COVER ASS'Y	(2)	PF 1"
6	150752B	쿨러카바(GT)	COVER, cooler	2	PF 1"
7	150753	방식봉조합	ZINC ANODE ASS'Y	2	
8	B08125030S	스크류	SCREW	8	
9	150031	쿨러브라켓	BRACKET, cooler	2	
10	25019	동가스켓	GASKET, copper	4	
11	025711	호스조합(P→C)	HOSE ASS'Y	1	
12	25708	유니온볼트	BOLT, union	2	
13	025710	호스조합(C→M)	HOSE ASS'Y	1	

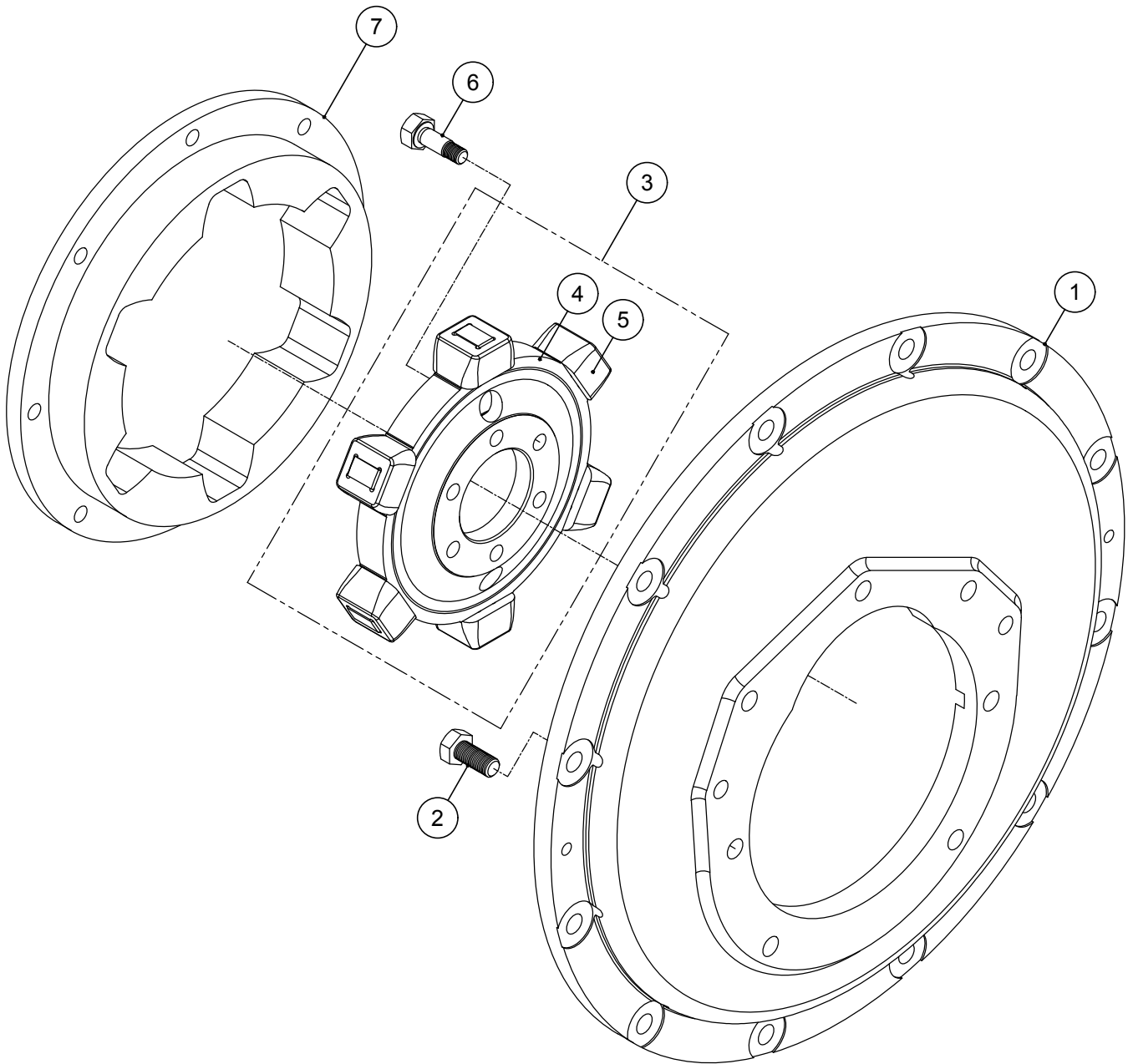

OPTION GROUP 1

번호 NO.	부품 번호 PARTS NO.	품 명 P A R T S N A M E		대 개(QTY)	비 고 REMARKS
				DMT25AL	
1	025913	플라이휠하우징	HOUSING, flywheel	1	SAE #5
	25907	플라이휠하우징	HOUSING, flywheel	1	SAE #4
2	A10125023	스크류	SCREW	7	
3	012801G	스파이더완비품	SPIDER, drive ASS'Y	(1)	7.5"
4	012801	스파이더	SPIDER, drive	1	7.5"
5	025803	라바블록	BLOCK, rubber	6	7.5"
6	025802	리머볼트	BOLT, reamer	6	
7	018818	드라이빙링	RING, driving	1	7.5"

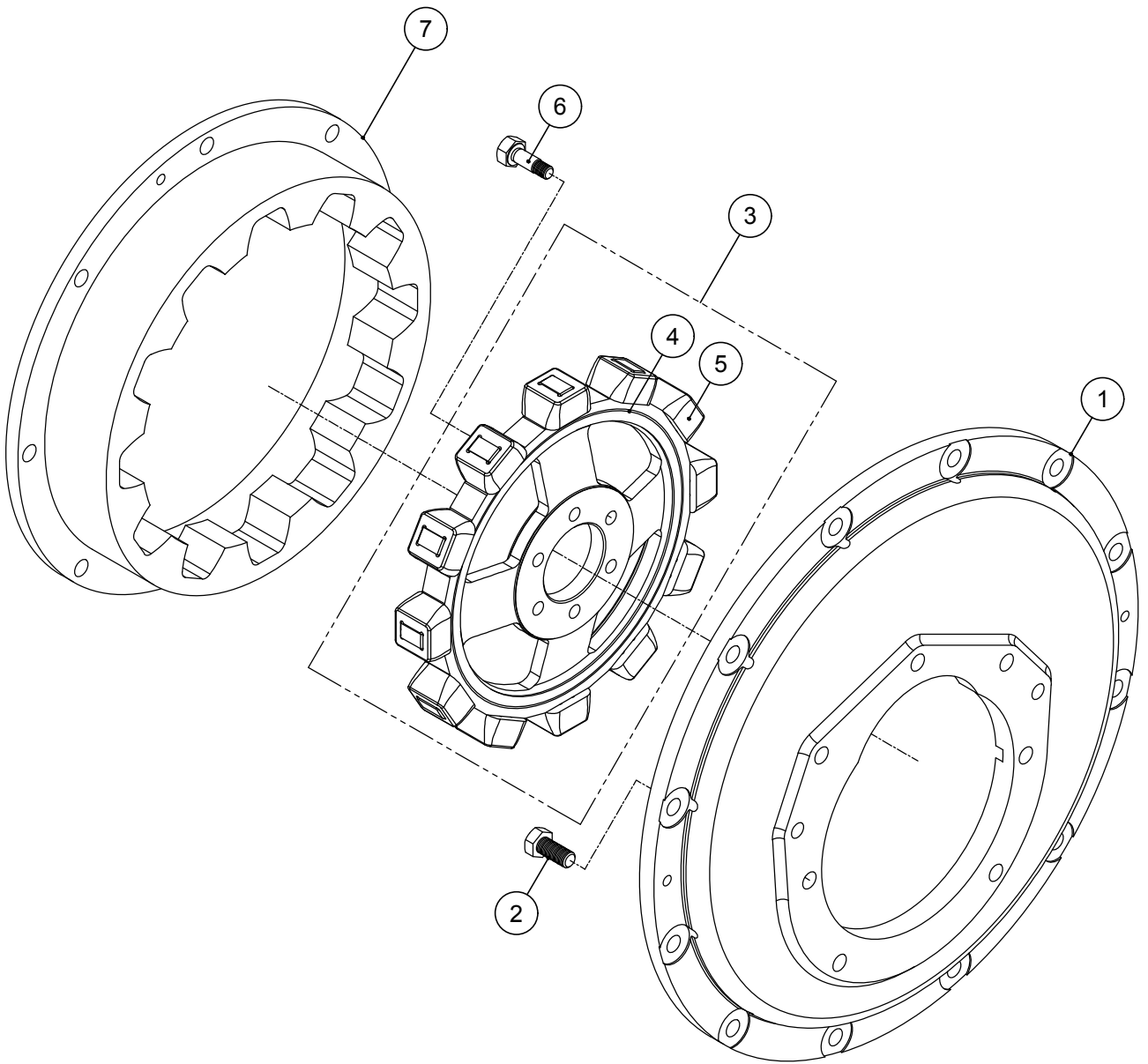

OPTION GROUP 2

번호 NO.	부품 번호 PARTS NO.	품 명 P A R T S N A M E		대 개(QTY)	비 고 REMARKS
				DMT25AL	
1	25907	플라이휠하우징	HOUSING, flywheel	1	SAE #4
	025908	플라이휠하우징	HOUSING, flywheel	1	SAE #3
2	A10125023	스크류	SCREW	7	
3	025801G	스파이더완비품	SPIDER, drive ASS'Y	(1)	10" 11.5"
4	025801	스파이더	SPIDER, drive	1	10" 11.5"
5	025803	라바블록	BLOCK, rubber	12	10" 11.5"
6	025802	리머볼트	BOLT, reamer	6	
7	025820	드라이빙링	RING, driving	1	11.5"
	025821	드라이빙링	RING, driving	1	10"



그림 번호 - 10

FIG NO. - 10

TROLLING VALVE GROUP

번호 NO.	부품 번호 PARTS NO.	품 명 P A R T S N A M E		대 개(QTY)	비 고 REMARKS
				DMT25AL	
1	ST_140500T	ST_트롤링밸브그룹	TROLLING VALVE GROUP	(1)	
2	025514	슬리브	SLEEVE	1	
3	25515	밸브카바가스켓	GASKET, valve cover	1	
4	25520G	레버그룹	LEVER GROUP	(1)	
5	025513	변환밸브	STEM, valve	1	
6	51101	트러스트베어링	BEARING, thrust	1	
7	P00919	오링	O-RING	1	
8	25517	밸브카바	COVER, valve	1	
9	25520	레버조합	LEVER ASS'Y	1	
10	SP03020	스프링핀	PIN, spring	2	
11	400524	볼조인트조합	BALL JOINT ASS'Y	1	
12	25518	디텐트스프링	SPRING, detent	1	
13	SB01605	볼(5/16)	BALL, steel	2	
14	C06100015	육각소켓스크류	SCREW, socket	2	
15	C06100020	육각소켓스크류	SCREW, socket	2	
16	150510A	유압조정밸브조합	PRESSURE REGULATING VALVE ASS'Y	1	
17	25507	외측압력스프링	SPRING, outer	1	
18	025506	트롤링압력스프링	SPRING, trolling	1	
19	025509	스페이스	SPACER	1	apply if needed
20	150509	완충피스톤	PISTON	1	
21	25502	체크밸브스프링	SPRING, check valve	1	
22	SB00803	볼(3/8)	BALL, steel	1	
23	280555	플레이트가스켓	GASKET, plate	2	
24	150552	오리피스플레이트	PLATE, orifice	1	
25	150558	중간플레이트	PLATE	1	
26	150546	트롤링밸브가스켓	GASKET, trolling valve	1	
27	150540	트롤링밸브조합	TROLLING VALVE ASS'Y	(1)	
28	150518	트롤링디텐트스프링	SPRING, detent	1	
29	150545	트롤링레버	LEVER, trolling	1	
30	25524	케이블핀	PIN, cable	1	
31	PW0815516	평와셔	WASHER	3	
32	JNSPN8	스냅핀	PIN, snap	1	
33	B08125070	스크류	SCREW	2	
34	150549AS	트롤링브라켓조합	TROLLING BRACKET ASS'Y	(1)	
35	150549	트롤링브라켓	BRACKET, trolling	1	
36	25536	클램프	CLAMP	2	
37	X05080012S	십자머리스크류	SCREW(+)	2	
38	N05080082S	너트	NUT	4	
39	B08125075	스크류	SCREW	3	
40	025532AS	케이블브라켓조합	CABLE BRACKET ASS'Y	(1)	
41	025532	케이블브라켓	BRACKET, cable	1	
42	400525	심	SHIM	1	
43	X05080014S	십자머리스크류	SCREW(+)	2	
44	025533	전,후진명판	PLATE, position name	1	
45	B08125130	스크류	SCREW	1	
46	B08125080	스크류	SCREW	1	
47	B08125060	스크류	SCREW	1	
48	B08125102	스크류	SCREW	1	
49	150527	변환밸브가스켓	GASKET, selector valve	1	

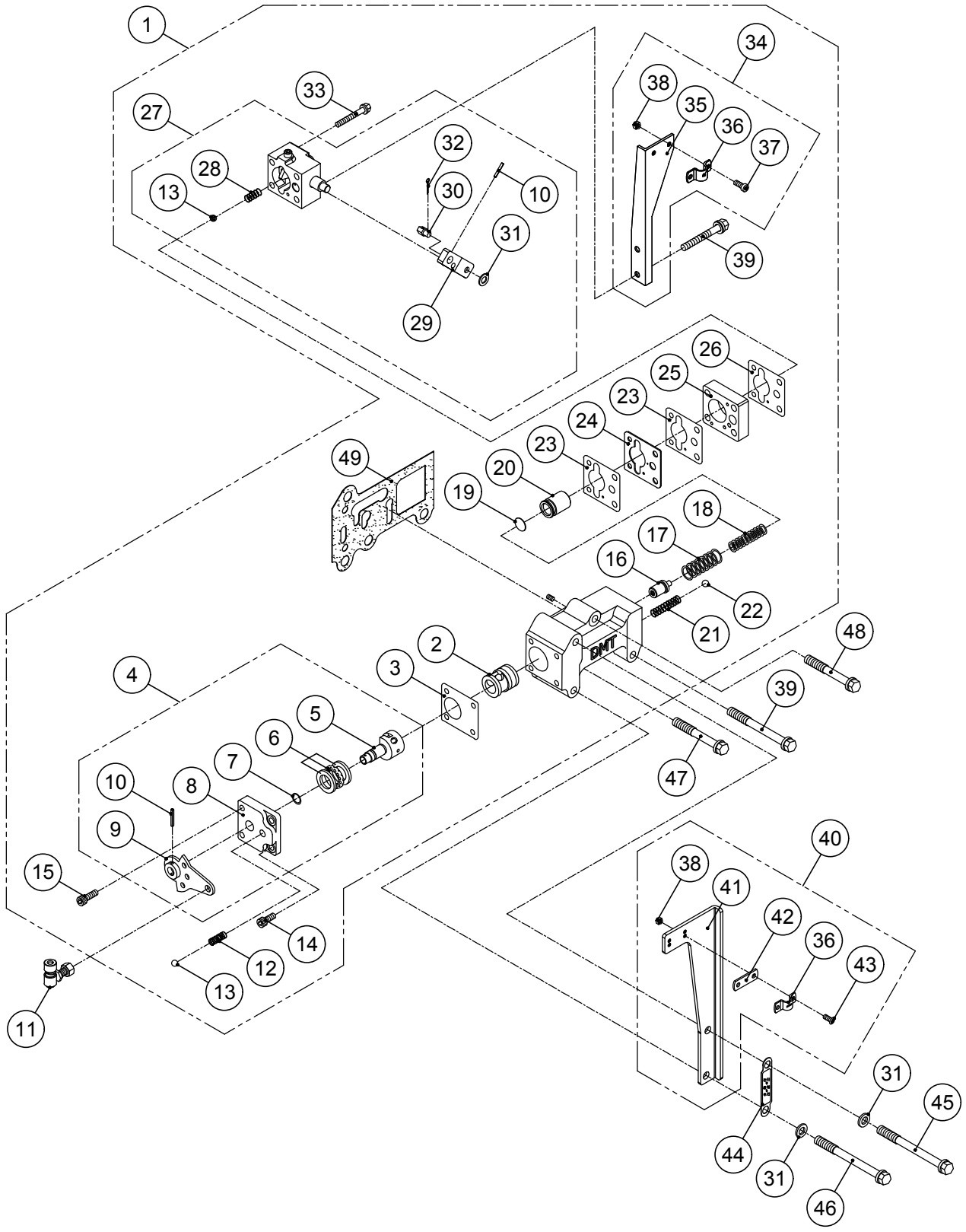
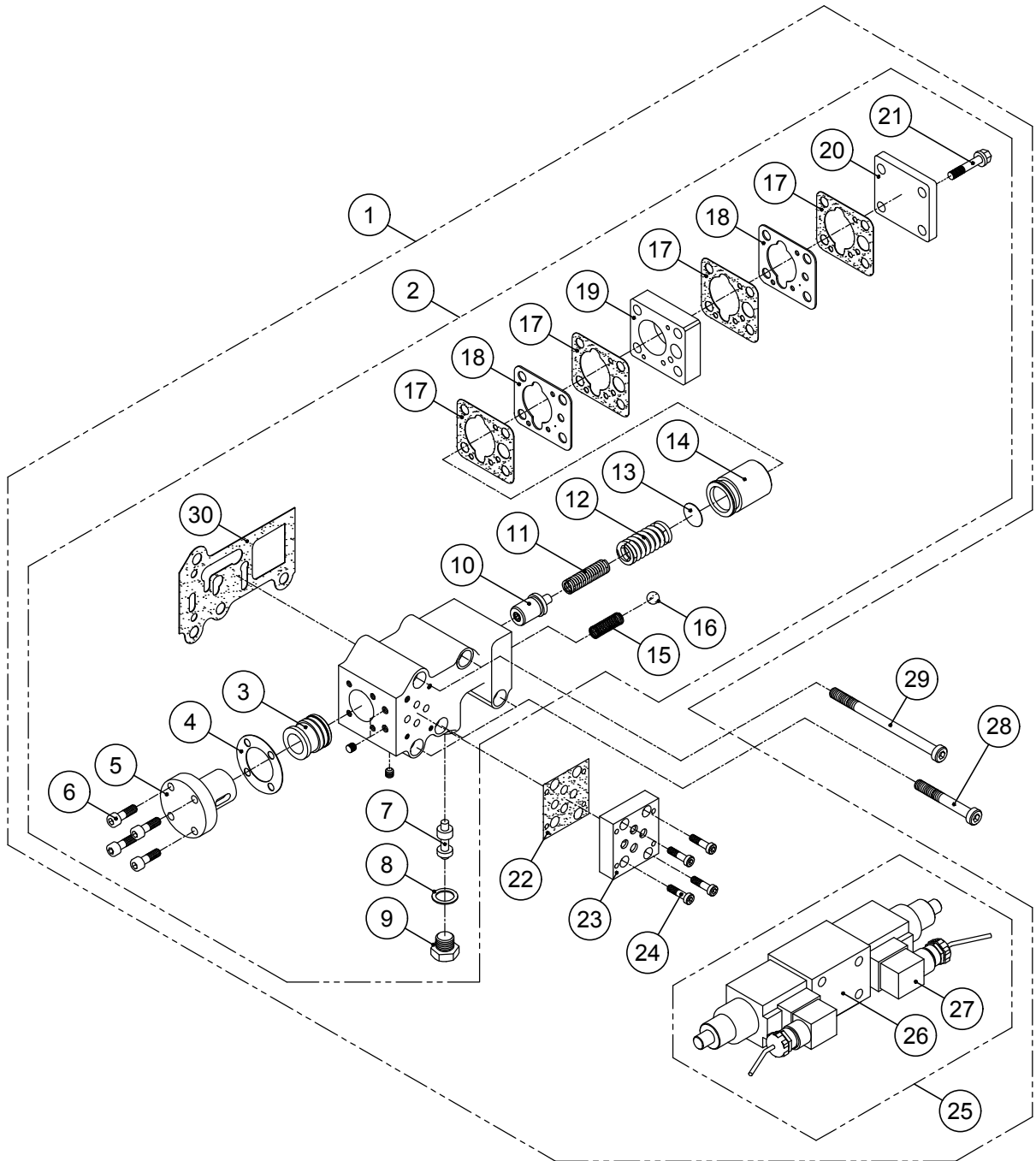

ELECTRIC VALVE GROUP

번호 NO.	부품 번호 PARTS NO.	품 명 P A R T S N A M E		대 개(QTY)	비 고 REMARKS
				DMT25AL	
1	ST_200560	ST_전자밸브그룹	ST_ELECTRIC VALVE GROUP	(1)	24V
	ST_200570	ST_전자밸브그룹	ST_ELECTRIC VALVE GROUP	(1)	12V
2	AS_200560	AS_전자밸브조합	AS_ELECTRIC VALVE ASS'Y	(1)	
3	025514	슬리브	SLEEVE	1	
4	240506	코어가스켓	GASKET, core	1	
5	240504	전자밸브코어	CORE, electron valve	1	
6	C06100020	육각소켓스크류	SCREW, socket	4	
7	240503	방향전환밸브	VALVE, directional control	1	
8	25019	동가스켓	GASKET, copper	1	
9	240502	밸브플러그	PLUG, valve	1	
10	150510A	유압조정밸브조합	PRESSURE REGULATING VALVE ASS'Y	1	
11	025506	트롤링압력스프링	SPRING, trolling	1	
12	25507	외측압력스프링	SPRING, outer	1	
13	025509	스페이스	SPACER	1	apply if needed
14	150509	완충피스톤	PISTON	1	
15	25502	체크밸브스프링	SPRING, check valve	1	
16	SB00803	볼(3/8)	BALL, steel	1	
17	280555	플레이트가스켓	GASKET, plate	4	
18	280547	오리피스플레이트	PLATE, orifice	2	
19	280552	중간플레이트	PLATE	1	
20	280510	피스톤카바	COVER, piston	1	
21	B08125045	스크류	SCREW	4	
22	400653	서브플레이트가스켓	GASKET, sub plate	1	
23	400652	서브플레이트	PLATE, sub	1	
24	C05080018	육각소켓스크류	SCREW, socket	4	
25	140550	솔레노이드밸브조합	SOLENOID ASS'Y	(1)	24V
	140560	솔레노이드밸브조합	SOLENOID ASS'Y	(1)	12V
26	140551	솔레노이드밸브	SOLENOID VALVE	1	24V
	140561	솔레노이드밸브	SOLENOID VALVE	1	12V
27	140559	솔레노이드커넥터 조합	SOLENOID CONNECTOR ASS'Y	2	24V
	140569	솔레노이드커넥터 조합	SOLENOID CONNECTOR ASS'Y	2	12V
28	C08125070	육각소켓스크류	SCREW, socket	3	
29	C08125120	육각소켓스크류	SCREW, socket	2	
30	150527	변환밸브가스켓	GASKET, selector valve	1	



그림 번호 - 12

FIG NO. - 12

ELECTRIC VALVE GROUP (TROLLING)

번호 NO.	부품 번호 PARTS NO.	품 명 P A R T S N A M E		대 개(QTY)	비 고 REMARKS
				DMT25AL	
1	ST_140580	ST_전자밸브그룹,트롤링	ST ELECTRIC VALVE GROUP, TROLLING	(1)	24V
	ST_140590	ST_전자밸브그룹,트롤링	ST ELECTRIC VALVE GROUP, TROLLING	(1)	12V
2	AS_140580	AS_전자밸브조합,트롤링	AS ELECTRIC VALVE ASS'Y, TROLLING	(1)	
3	025514	슬리브	SLEEVE	1	
4	240506	코어가스켓	GASKET, core	1	
5	240504	전자밸브코어	CORE, electron valve	1	
6	C06100020	육각소켓스크류	SCREW, socket	4	
7	240503	방향전환밸브	VALVE, directional control	1	
8	25019	동가스켓	GASKET, copper	1	
9	240502	밸브플러그	PLUG, valve	1	
10	150510A	유압조정밸브조합	PRESSURE REGULATING VALVE ASS'Y	1	
11	025506	트롤링압력스프링	SPRING, trolling	1	
12	25507	외측압력스프링	SPRING, outer	1	
13	025509	스페이스	SPACER	1	apply if needed
14	150509	완충피스톤	PISTON	1	
15	25502	체크밸브스프링	SPRING, check valve	1	
16	SB00803	볼(3/8)	BALL, steel	1	
17	280555	플레이트가스켓	GASKET, plate	4	
18	280547	오리피스플레이트	PLATE, orifice	2	
19	280552	중간플레이트	PLATE	1	
20	400540	트롤링밸브조합	TROLLING VALVE ASS'Y	(1)	
21	150518	트롤링디텐트스프링	SPRING, detent	1	
22	SB01605	볼(5/16)	BALL, steel	1	
23	150545	트롤링레버	LEVER, trolling	1	
24	SP03020	스프링핀	PIN, spring	1	
25	25524	케이블핀	PIN, cable	1	
26	PW0815516	평와셔	WASHER	1	
27	JNSPN8	스냅핀	PIN, snap	1	
28	B08125075	스크류	SCREW	2	
29	150549AS	트롤링브라켓조합	TROLLING BRACKET ASS'Y	(1)	
30	150549	트롤링브라켓	BRACKET, trolling	1	
31	25536	클램프	CLAMP	1	
32	X05080012S	십자머리스크류	SCREW(+)	2	
33	N05080082S	너트	NUT	2	
34	B08125070	스크류	SCREW	2	
35	400653	서브플레이트가스켓	GASKET, sub plate	1	
36	400652	서브플레이트	PLATE, sub	1	
37	C05080018	육각소켓스크류	SCREW, socket	4	
38	140550	솔레노이드밸브조합	SOLENOID ASS'Y	(1)	24V
	140560	솔레노이드밸브조합	SOLENOID ASS'Y	(1)	12V
39	140551	솔레노이드밸브	SOLENOID VALVE	1	24V
	140561	솔레노이드밸브	SOLENOID VALVE	1	12V
40	140559	솔레노이드커넥터 조합	SOLENOID CONNECTOR ASS'Y	2	24V
	140569	솔레노이드커넥터 조합	SOLENOID CONNECTOR ASS'Y	2	12V
41	C08125070	육각소켓스크류	SCREW, socket	3	
42	C08125120	육각소켓스크류	SCREW, socket	2	
43	150527	변환밸브가스켓	GASKET, selector valve	1	

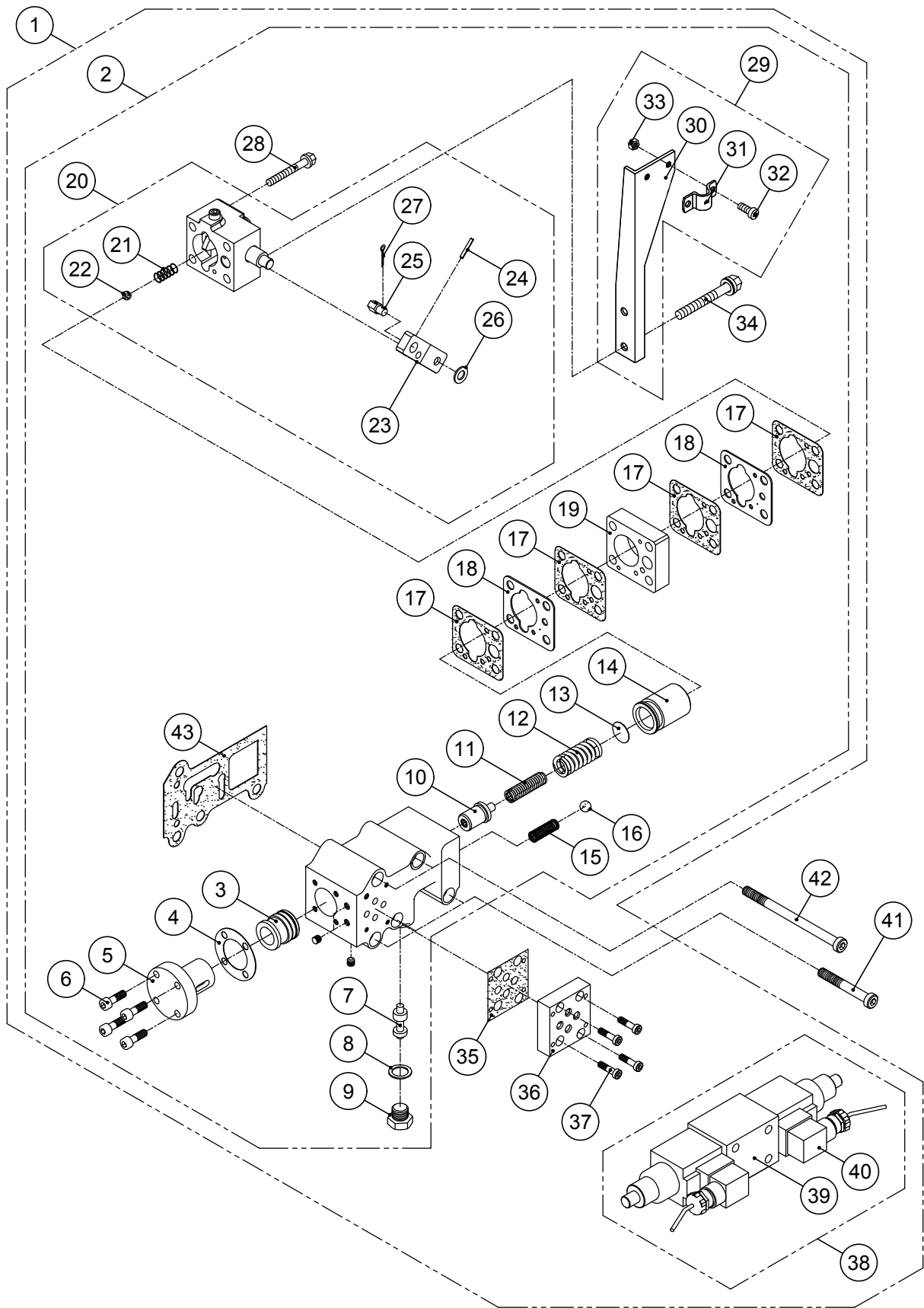
The contents of this manual can be modified without prior notice for the improvement of quality.



FACTORY : (52781) 13, Namgang-ro
1367 beon-gil, Jinju-si,
Gyeongnam-do, Korea

TEL : +82-55-760-5500
FAX : +82-55-755-9188
E-mail : dicl@d-i.co.kr
URL : <http://www.d-i.co.kr>

PART LIST NO. P2107N02DMT

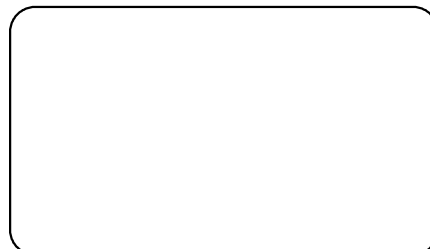

printed: 2021. 10